

klemko[®]

MANUAL

870464 - HB-PIR-UNI 15M

Specifications

Mains voltage	220 - 240 V 50/60Hz
Contact	NO contact, 10A
Zero crossing	Yes
Load (lighting):	
LED with driver	Max. 800 VA / 720 W / 27 drivers (f pf = 0.9, NOTE: Max. switch-on current)
Retrofit LED	Max. 800 VA / 720 W / 25 lamp. (f pf = 0.9, NOTE: Max. switch-on current)
High-voltage halogen	Max. 2000 W
Low-voltage halogen	Max. 1200VA / 1000 W
Incandescent lamps	2000 W AC
HF fluorescent (uncompensated)	Max. 800 VA / 600 W
HF fluorescent (compensated)	Max. 1200 VA / 140 µF
Energy-saving lamps	Max. 800 VA / 600 W
Other specifications:	
Detection range	12 metres: Ø20m / 360°
Time setting	Pulse, 30 sec - 30 min
Lux setting adjustable	10 - ∞ ☼
Temperature	-20° C to +45° C
IP value	IP20 when flush-mounted IP54 with surface-mount housing
Own consumption	< 0.5 W
Remote control	Optional, 870466
Standards	CE/TUV
Fuse	16A IEC/EN 60898 certified, Type B
Dimensions	flush-mounted: Ø 68 external diameter: 105 mm

CHOOSING A POSITION

De maximum installation height is 15 metres. If the sensor is higher, the detection sensitivity will be reduced.

The range extends up to a maximum range of 20 metres in diameter (PIR).

Determine the location where the detector is to be installed, bearing the following in mind:

1. Air vents: look out for discharge from extractor hoods, heating vents, tumble driers, etc.
2. Objects that could be moved by air currents such as plants and curtains.
3. Do not point the sensor at other light sources.
4. Do not aim the sensor at highly reflective surfaces such as swimming pools (because of rapid temperature changes)
5. Consider the approach direction (always try to position the field in such a way that someone approaching crosses the field instead of moving straight towards the sensor).
6. Do not install the detector on conducting surfaces.

DETECTION RANGE

When the detection fields are crossed

Approx. 20 m at 15 m height, 20 °C.

When the sensor is approached head-on
Approx. 8 m at 15 m height, 20 °C.

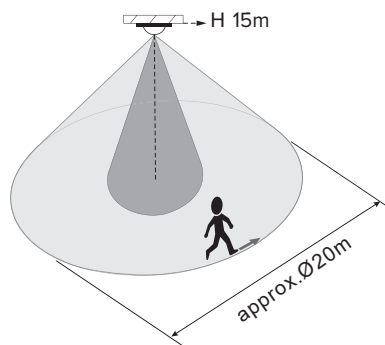

OPTIONAL PULSE SWITCH

An external pushbutton is optionally available to operate the sensor manually. Press the button once briefly to switch on the load. Press the button again briefly to switch it off.

The lighting will remain on for as long as presence is detected including the set switch-off delay.

INSTALLATION

Ceiling flush-mounted

The springs supplied separately can be used to install the sensor in a suspended ceiling.

1. Drill a Ø68 mm hole in the ceiling board, which should be between 5 and 25 mm thick.
2. Leave the phase, neutral and switch wire hanging out of the hole.
3. Strip between 6 and 8 mm off the cores.
4. Connect the wires up to the right connections
5. Locate the sensor in the hole and secure in place using the springs.

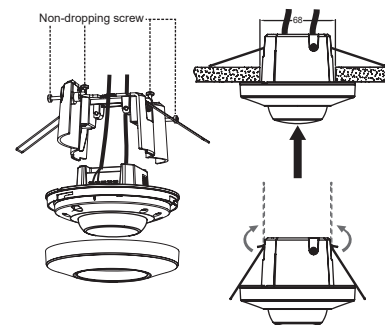
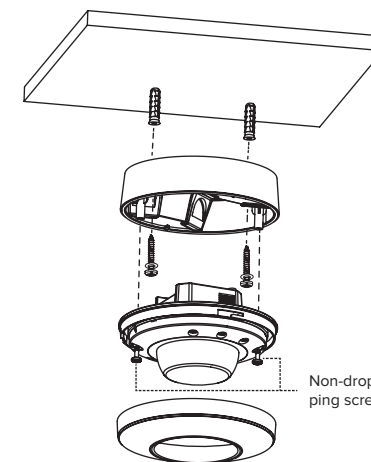

Surface-mounting

The sensor can be surface-mounted using the supplied surface-mount housing.

1. If necessary, snip the cut-outs for the wires out of the surface-mount housing.
2. Mount the housing on the surface.
3. Strip between 6 and 8 mm off the cores.
4. Connect the wires up to the right connections
5. Mount the sensor on the surface-mount housing.

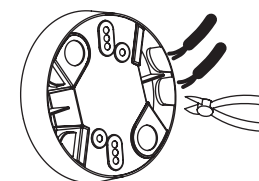

Distribution junction box mounting

If permitted by the distribution junction box, the sensor can be installed in the junction box itself using the distribution junction box adapter.

1. Leave the phase, neutral and switch wire hanging out of the junction box.
2. Fit the mounting plate.
3. Strip between 6 and 8 mm off the cores.
4. Connect the wires up to the right connections.
5. Place the sensor on the mounting plate.

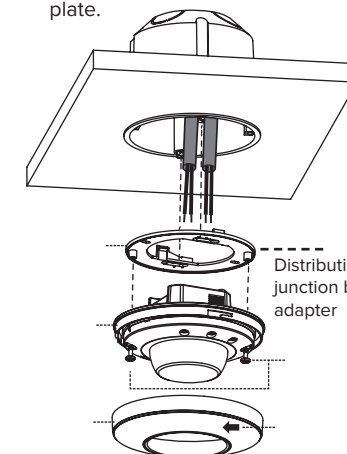

NOTE: isolate all connection cables before installation.
Read the instructions for use.
If in doubt, consult a qualified installer!

PROTECTION

- Electrical equipment must be installed and fitted by a qualified installer.
- Contact an installer in the event of faults or defects.
- A fuse (250VAC, 16A) type B according to EN60898-1 for load 1 (†) should already have been installed in the installation.

Introduction

The HB-PIR-UNI 15M can be used to switch and control lighting in corridors, warehouses and other high-ceilinged areas.

The detector has 1 relay output with a switched phase with zero-crossing controller that is resistant to high switch-on currents.

An external switch block is used. The connections and other electronics are integrated in the sensor head.

The detection range is a circular area max. 20 metres in diameter. The inner core of this area is highly sensitive and the outer edge has a lower sensitivity level (bigger movements).

The time and lux threshold settings of the sensor can be configured as required. The lux setting can also be automatically taught in between 10 and 500 lux.

USING FOR THE FIRST TIME

It takes around 60 seconds before the sensor is fully operational.

LENS MASK

A lens mask has been supplied to mask the detection zone.

The lens mask has two layers and each layer has a number of sections. Each section masks part of the detection zone.

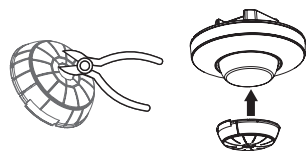

NOTE: The lens mask masks the indicated detection range.

Guarantee: 24 months after production date provided the product is used as instructed and the housing has not been opened.

WIRING DIAGRAM

Standard installation

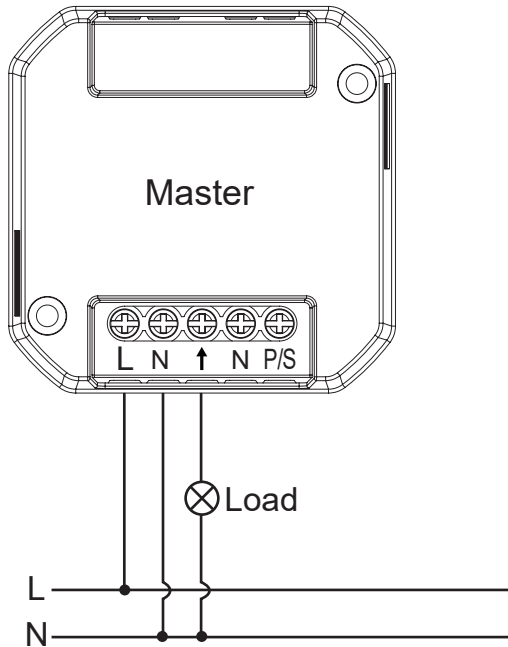

WIRING DIAGRAM

With pushbutton

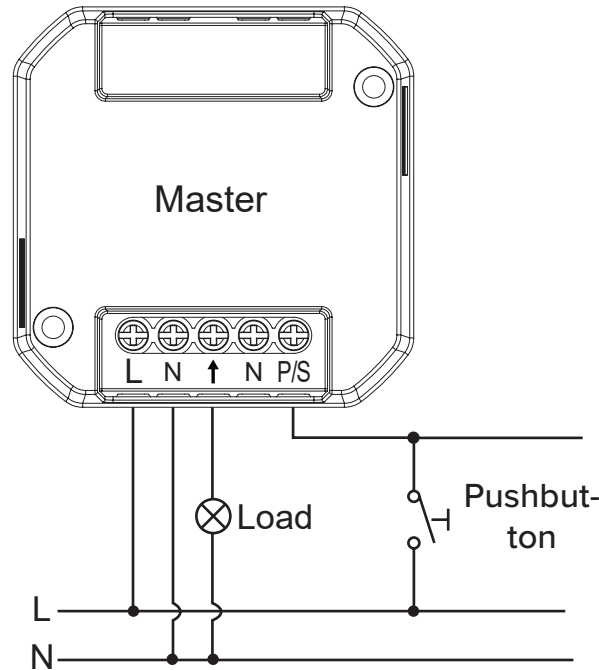

Installation with stairwell timer

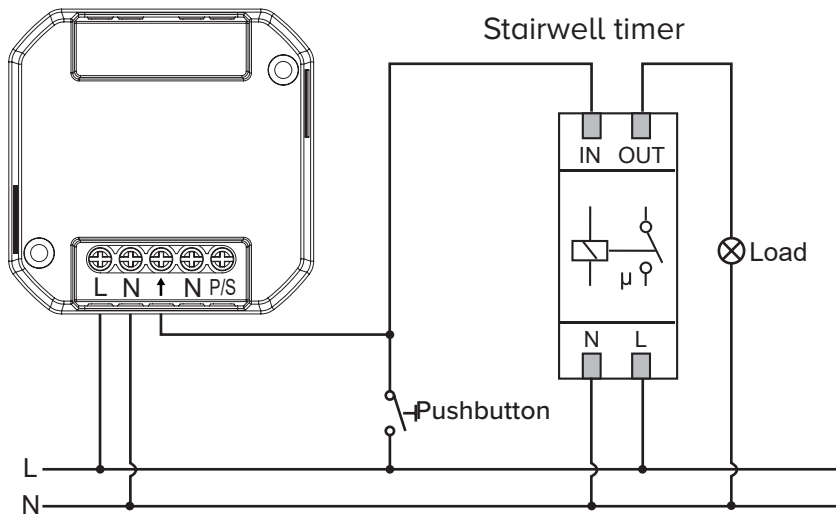

REMOTE CONTROL

An optional remote control is available to allow for easy sensor adjustment.

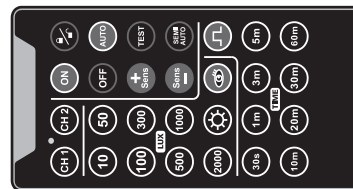

art. no. 870466

TIME SETTINGS

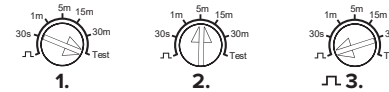

- 1. Test:** Use this button during installation to check that the lighting has been correctly connected
- 2. Time:** Specify the period when the lighting will be switched off following the last detection.
- 3. Pulse:** configure the sensor as a pulsar (t = 1 sec. then 9 sec. off).

TEACHING IN THE LUX VALUE

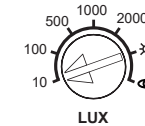

- 👁** By setting the potentiometer lux value by eye, the learning function is enabled. The sensor measures the lux value and saves it in its memory. The function can only be used in the range 5-500 lux. Below 5 lux, the setting 5 lux is applied and, above 500 lux, the lux threshold is turned off.

NOTE: Do not stand in the vicinity of the sensor when teaching in. This will have a significant influence on the value measurement and lead to errors.

The LED in the sensor will slowly flash for 25 seconds during the teaching-in process, following which the lighting will illuminate for 5 seconds and then the lighting will go out. This signal means that the teaching-in process has completed successfully.

- ☀** If the sensor is turned to this setting, it will switch on whenever movement is detected irrespective of the lighting level.

DIMENSIONS

Ceiling surface-mounted

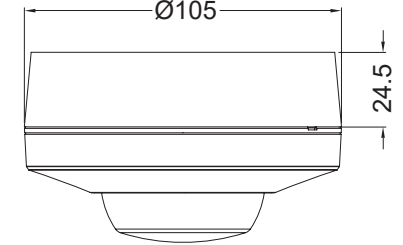

Distribution junction box mounting

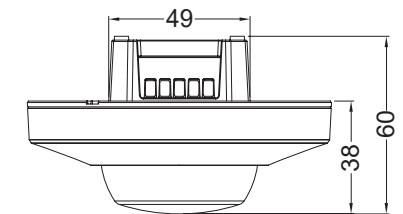

Ceiling flush-mounted

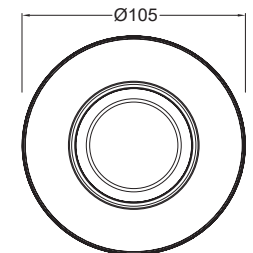
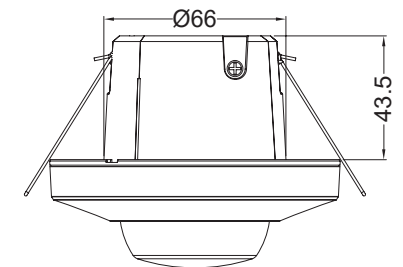

Dimensions in mm

klemko®

MODE D'EMPLOI

870464 - HB-PIR-UNI 15M

ATTENTION : veillez à ce que tous les câbles de raccordement soient libres de toute tension avant le montage. Lisez attentivement le mode d'emploi. En cas de doute, consultez un installateur agréé !

SÉCURITÉS

- L'installation et le montage d'appareils électriques doivent être effectués par un installateur qualifié.
- Prenez contact avec un installateur en cas de panne ou de défaillance.
- Un fusible (250VAC, 16A) type B selon EN60898-1 pour charge 1 (†) doit être installé ou déjà être installé pour protéger l'installation.

Introduction

Le HB-PIR-UNI 15M peut être utilisé pour enclencher et commander l'éclairage dans des couloirs, entrepôts et autres pièces hautes.

Ce détecteur dispose d'1 relais de sortie avec une phase de renvoi et un contrôleur de passage à zéro, qui peuvent supporter des courants entrants élevés. Aucun bloc de commutation externe n'est utilisé. Les connexions et autres composants électroniques sont intégrés dans la tête du capteur.

La plage de détection est une zone ronde d'au maximum 20 m de diamètre. Le noyau interne de cette zone est très sensible et le bord externe a un niveau de sensibilité plus faible (plus grands mouvements). Le capteur est entièrement réglable en temps, ainsi qu'en seuil de valeur en lux. Cette valeur en lux est réglable automatique entre 10 et 500 lux.

Spécifications

Tension d'alimentation	220 - 240 V 50/60Hz
Contact	Contact de travail, 10A
Passage à zéro	Oui
Charge (éclairage) :	
LED avec driver	Max. 800 VA / 720 W / 27 drivers (si pf = 0,9, ATTENTION : courant entrant)
LED retrofit	Max. 800 VA / 720 W / 25 sources lumineuses. (si pf = 0,9, ATTENTION : courant entrant)
Halogène haute tension	Max. 2000 W
Halogène basse tension	Max. 1200VA / 1000 W
Lampes à incandescence	2000 W AC
Éclairage TL (non compensé)	Max. 800 VA / 600 W
Éclairage TL (compensé)	Max. 1200 VA / 140 µF
Lampes basse consommation	Max. 800 VA / 600 W
Autres spécifications :	
Plage de détection	12 mètres : Ø20m / 360°
Réglage de l'heure	impulsion, 30 s - 30 min
Réglage valeur lux	10 - ∞ ☼
Température	-20° C à +45° C
Valeur IP	IP20 en cas d'encastrement IP54 avec logement en applique
Consommation propre	< 0,5 W
Télécommande	En option, 870466
Normes	CE / TÜV
Fusible	Certifiée 16A IEC/EN 60898, Type B
Dimensions	Encastrement : Ø 68 diamètre extérieure : 105 mm

PREMIÈRE UTILISATION

Il faut environ 60 secondes pour que le capteur soit entièrement opérationnel.

MASQUE DE LENTILLE

Un masque de lentille est fourni pour masquer le champ de détection. Le masque de lentille possède 2 couches et chaque couche possède plusieurs sections. Chaque section masque une partie du champ de détection.

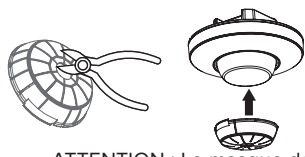

ATTENTION : Le masque de lentille masque la plage de détection indiquée.

DÉTERMINER LA POSITION

La hauteur de montage maximum est de 15 mètres. Si le capteur est accroché plus haut, la sensibilité du détecteur sera réduite.

La portée atteint au maximum 20 mètres de diamètre (PIR).

Déterminez l'emplacement où le détecteur doit être monté et tenez compte des éléments suivants :

1. Conduits d'aération : attention à l'échappement des hottes aspirantes, grilles de chauffage, sèche-linge, etc.
2. Les objets qui peuvent se déplacer lors de courants d'air, comme les plantes et les rideaux.
3. Ne dirigez pas le capteur vers d'autres sources de lumière.
4. Ne dirigez pas le capteur sur des surfaces très réfléchissantes telles que les piscines (en raison des changements rapides de température)
5. Tenez compte d'éventuels sens de marche (essayez toujours de positionner le champ de manière à ce que le sens de la marche le traverse au lieu d'approcher directement le capteur).
6. Ne montez pas le détecteur sur des surfaces conductrices

PLAGE DE DÉTECTION

En croisant des champs de détection

Environ 20 m à 15 m de hauteur à 20 °C.

En s'approchant droit vers le capteur

Environ 8 m à 15 m de hauteur à 20 °C.

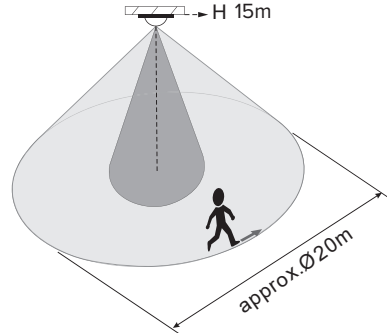

BOUTON D'IMPULSION OPTIONNEL

Un bouton-poussoir externe est disponible en option pour commander manuellement le capteur. Appuyez une fois brièvement sur le bouton pour commuter la charge. Appuyez une nouvelle fois brièvement sur le bouton pour le désactiver.

L'éclairage reste allumé ou éteint aussi longtemps qu'une présence est détectée, y compris le retardement.

MONTAGE

Encastrement dans le plafond

Les ressorts séparés fournis permettent de monter le capteur dans un plafond suspendu.

1. Forez un trou d'un diamètre de Ø 68 mm dans le panneau du plafond sur une profondeur comprise entre 5 et 25 mm.
2. Laissez le fil de phase, neutre et commutation pendre hors du trou.
3. Dénudez entre 6 et 8 mm des fils.
4. Branchez les câbles sur les bonnes connexions.
5. Immobilisez le capteur dans le trou à l'aide des ressorts.

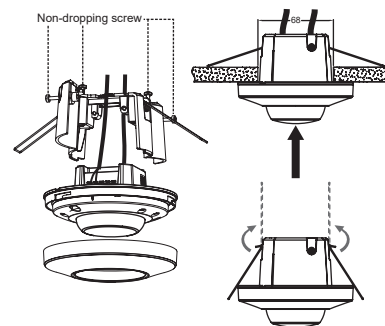

Montage en applique

Le logement en applique fourni permet de monter le capteur en applique.

1. Si nécessaire, découpez les évidements destinés aux câbles dans le logement en applique.
2. Montez le logement sur la surface.
3. Dénudez entre 6 et 8 mm des fils.
4. Branchez les câbles sur les bonnes connexions.
5. Montez le capteur sur le logement en applique.

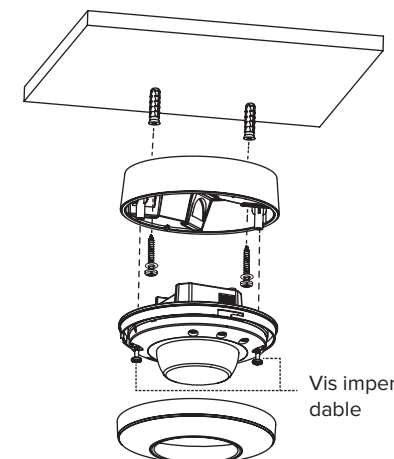
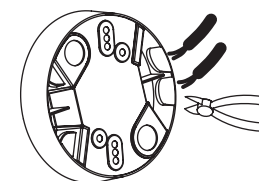

Boîte centrale encastrée

Si la boîte centrale le permet, il est possible de monter le capteur directement dans cette dernière à l'aide de l'adaptateur de boîte centrale.

1. Laissez le fil de phase, neutre et commutation sortir de la boîte central.
2. Montez la plaque de montage.
3. Dénudez entre 6 et 8 mm des fils.
4. Branchez les câbles sur les bonnes connexions.
5. Placez le capteur sur la plaque de montage.



SCHÉMA DE BRANCHEMENT

Installation standard

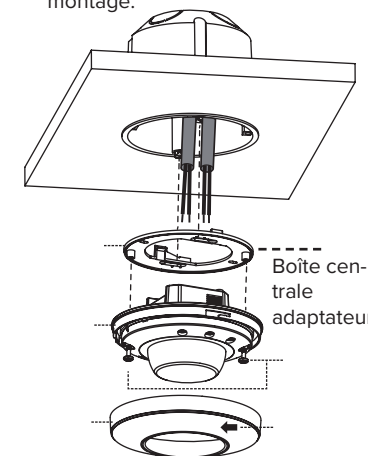

SCHÉMA DE BRANCHEMENT

avec bouton-poussoir



Installation avec minuterie de cage d'escalier

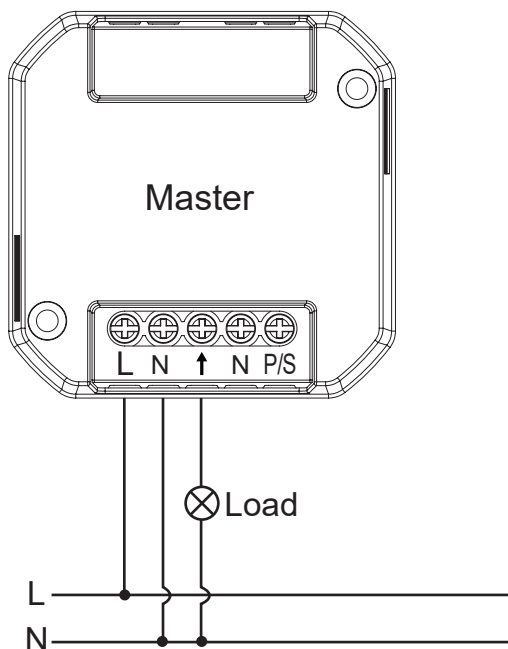
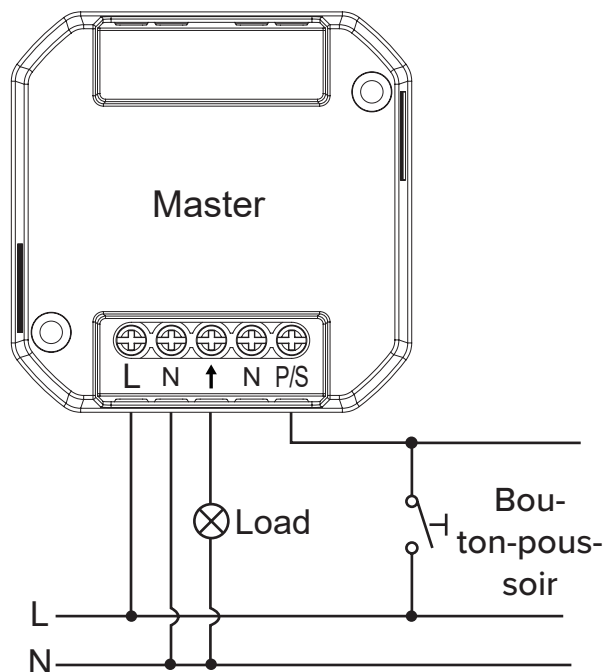
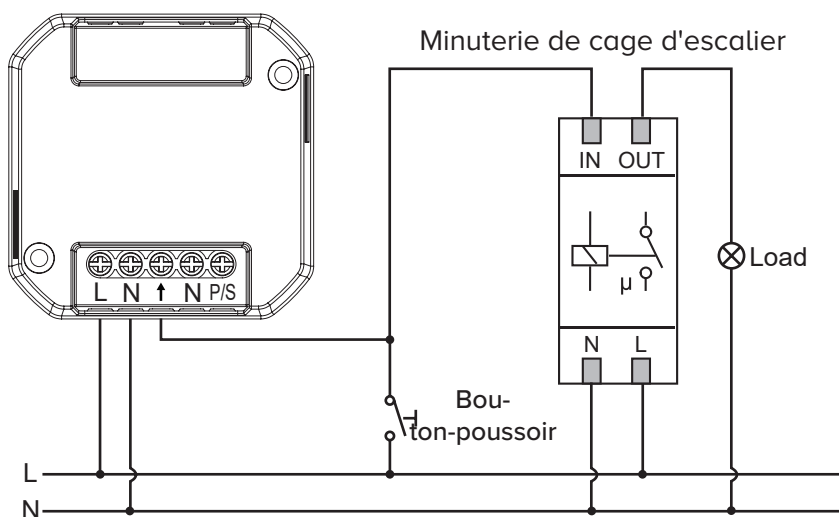

TÉLÉCOMMANDE

Une télécommande optionnelle est disponible pour permettre un réglage facile du capteur.



* réf. art. 870466

TEMPORISATION

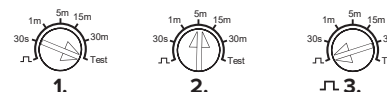

- 1. Test** : Utilisez ce bouton pendant l'installation pour vérifier si l'éclairage a été correctement connecté.
- 2. Temps** : Réglez la période après laquelle l'éclairage va être éteint après la dernière détection.
- 3. Impulsion** : réglez le capteur comme émetteur d'impulsion (t = 1 s. puis 9 s. éteint)

PROGRAMMATION DE LA VALEUR EN LUX

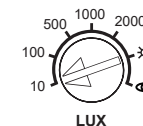

- La fonction de programmation est activée en réglant la valeur en lux du potentiomètre situé sur l'œil. Le capteur mesure la valeur et l'enregistre dans sa mémoire. La fonction ne peut être utilisée que sur la plage de 5-500 lux. Sous les 5 lux, une valeur de 5 lux est paramétrée. Au-delà de 500 lux, le seuil de valeur est désactivé.

ATTENTION : Ne prenez pas place près du capteur lors de la programmation. Cela influence considérablement la mesure de la valeur et entraîne des erreurs. La LED du capteur va clignoter lentement pendant la procédure de programmation, après quoi l'éclairage va rester allumé pendant 5 secondes. L'éclairage va ensuite s'éteindre. Ce signal signifie que la procédure de programmation a réussi.

- Si le capteur est réglé de la sorte, il se déclenchera à chaque mouvement, quel que soit le niveau de lumière.

DIMENSIONS

En applique au plafond

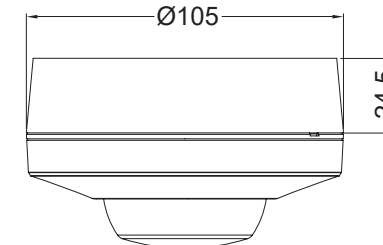

Boîte centrale encastrée

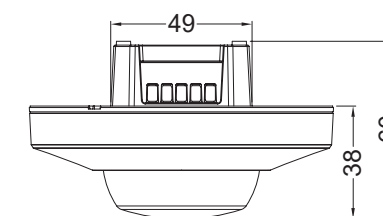

Encastrement dans le plafond

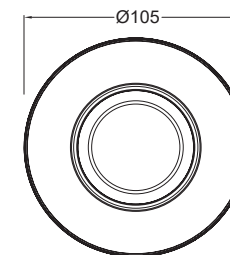
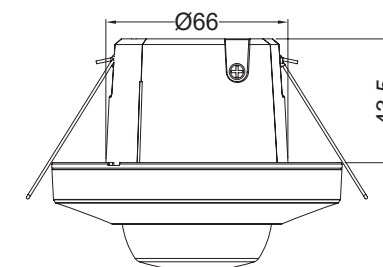

Dimensions en mm :

klemko®

BEDIENUNGSANLEITUNG

870464 - HB-PIR-UNI 15M

HINWEIS: Vor der Montage alle Anschlusskabel von der Stromversorgung trennen. Die Bedienungsanleitung sorgfältig durchlesen. Ziehen Sie im Zweifelsfall einen qualifizierten Elektriker hinzu!

SICHERUNGEN

- Die Installation und Montage von elektrischen Geräten müssen von einem qualifizierten Installateur durchgeführt werden.
- Wenden Sie sich bei Störungen oder Schäden an einen Fachinstallateur.
- Eine Sicherung (250 VAC, 16 A) vom Typ B gemäß EN60898-1 für Last 1 (+) muss zum Schutz installiert werden oder bereits installiert sein.

Einführung

Die HB-PIR-UNI 15M kann zum Schalten und Steuern der Beleuchtung in Korridoren, Lagerräumen und anderen hohen Räumen verwendet werden.

Dieser Detektor verfügt über 1 Relais mit angeschlossener Phase mit einem Nulldurchgang-Prüfer, der dem hohen Eingangsstrom standhält. Dafür wird kein externer Schaltblock verwendet. Die Anschlüsse und andere Elektronik sind im Sensorkopf integriert.

Der Erfassungsbereich ist ein runder Bereich von bis zu 20 Metern im Durchmesser. Der Innenkern dieses Bereichs ist sehr empfindlich und der Außenrand hat ein niedrigeres Empfindlichkeitsniveau (größere Bewegungen). Die Zeit und der Lux-Schwellwert des Sensors können vollständig eingestellt werden. Dieser Luxwert kann zwischen 10 und 500 LUX automatisch eingelernt werden.

Spezifikationen

Anschlussspannung	220 - 240 V 50/60Hz
Kontakt	Schlieβkontakt, 10A
Nulldurchgang	Ja
Last (Beleuchtung):	
LED mit Treiber	Max. 800 VA/720 W/27 Treiber (wenn pf = 0,9, ACHTUNG: Eingangsstrom)
Retrofit LED	Max. 800 VA/720 W/25 Lichtquelle. (wenn pf = 0,9, ACHTUNG: Eingangsstrom)
Hochvolt-Halogen	Max. 2000 W
Niedervolt-Halogen	Max. 1200 VA/1000 W
Glühlampen	2000 W AC
TL-Beleuchtung (nicht kompensiert)	Max. 800 VA/600 W
TL-Beleuchtung (kompensiert)	Max. 1200 VA/140 µF
Sparlampen	Max. 800 VA/600 W
Weitere Spezifikationen:	
Erfassungsbereich	12 Meter: Ø20 m/360°
Zeiteinstellung	Impuls 30 Sek. - 30 Min.
Lux-Wert einstellbar	10 - ∞ ✱
Temperatur	-20 ° C bis +45 ° C
IP-Wert	IP20 bei Einbau IP54 bei Verwendung eines Aufputzgehäuses
Eigenbedarf	< 0,5 W
Fernbedienung	Optional, 870466
Normen	CE/TÜV
Sicherung	16A IEC/EN 60898 zertifiziert, Typ B
Abmessungen	Einbau: Ø 68 Außendurchmesser: 105 mm

ERSTE VERWENDUNG

Es dauert etwa 60 Sekunden, bis der Sensor voll funktionsfähig ist.

LINSENMASKE

Es wird eine Linse mitgeliefert, mit der das Erfassungsfeld maskiert werden kann. Die Linse besteht aus zwei Schichten. Jede der Schichten hat mehrere Bereiche. Jeder Bereich maskiert einen Teil des Erfassungsfeldes.

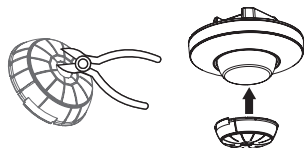

ACHTUNG: Die Linse maskiert den angegebenen Erfassungsbereich.

POSITION FESTLEGEN

Die maximale Montagehöhe beträgt 15 Meter. Wenn der Sensor höher hängt, nimmt die Erfassungsempfindlichkeit ab. Der Die Reichweite reicht bis zu einer maximalen Reichweite von 20 Metern im Durchmesser (PIR).

Bestimmen Sie den Ort, an dem der Detektor angebracht werden muss und achten Sie dabei auf Folgendes:

1. Luftkanäle: Achten Sie auf den Ausstoß von Dunstabzugshauben, Heizgittern, Wäschetrocknern usw.
2. Objekte, die sich infolge von Luftströmen bewegen können, wie Pflanzen und Gardinen.
3. Richten Sie den Sensor nicht auf andere Lichtquellen.
4. Richten Sie den Sensor nicht auf stark reflektierende Oberflächen wie Schwimmbäder (wegen der raschen Temperaturänderungen).
5. Achten Sie auf eventuelle Laufrichtungen. (Versuchen Sie immer, das Feld so einzurichten, dass die Laufrichtung das Feld kreuzt anstelle sich senkrecht dem Sensor zu nähern.)
6. Montieren Sie den Detektor nicht auf leitende Oberflächen.

ERFASSUNGSBEREICH

Bei Überschreitung von Erfassungsfeldern

Ungefähr 20 m in 15 m Höhe bei 20° C.
Bei gerader Annäherung an den Sensor
Etwa 8 m in 15 m Höhe bei 20° C.

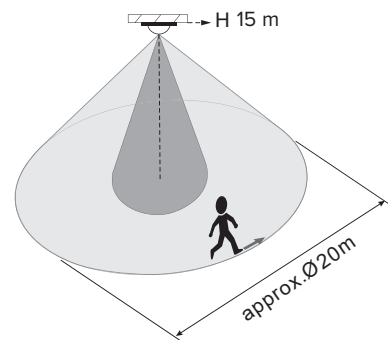

OPTIONALER IMPULSDRÜCKER

Optional ist ein externer Druckschalter für die manuelle Bedienung des Sensors erhältlich. Drücken Sie ein Mal kurz auf den Schalter, um die Last einzuschalten. Zum Ausschalten drücken Sie erneut darauf.

Die Beleuchtung bleibt so lange ein- oder ausgeschaltet, wie eine Präsenz erkannt wird, einschließlich der eingestellten Nachlaufzeit.

MONTAGE

Deckenmontage

Über die separat mitgelieferten Federn kann der Sensor in abgehängten Decken angebracht werden.

1. Bohren Sie ein Loch mit einem Durchmesser von Ø 68 mm in die Deckenpaneele, die eine Dicke zwischen 5 und 25 mm aufweist.
2. Lassen Sie Phase, Nullleiter und Schaltdraht aus dem Loch hängen.
3. Abisolieren Sie zwischen 6 und 8 mm von den Drähten.
4. Schließen Sie die Adern an den richtigen Anschlüssen an
5. Klemmen Sie den Sensor mit den Federn in die Bohrung.

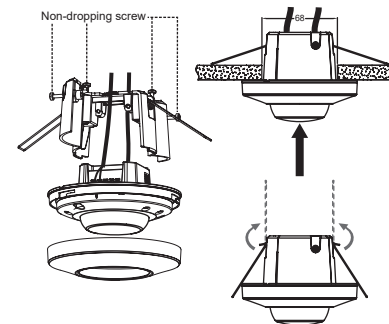

Aufputzmontage

Sie können den Sensor mit dem mitgelieferten Aufputzgehäuse als Aufputzsensor anbringen.

1. Schneiden Sie eventuell die Aussparungen für die Kabel aus dem Aufputzgehäuse aus.
2. Bringen Sie das Gehäuse auf der Oberfläche an.
3. Abisolieren Sie zwischen 6 und 8 mm von den Drähten.
4. Schließen Sie die Adern an den richtigen Anschlüssen an
5. Bringen Sie den Sensor auf dem Aufputzgehäuse an.

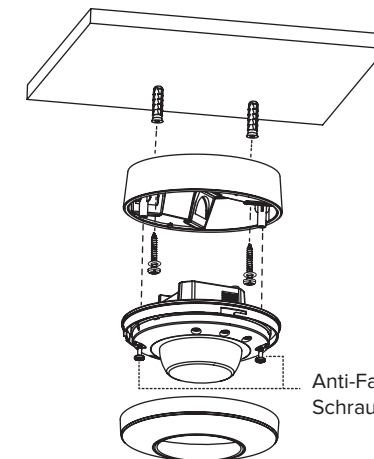
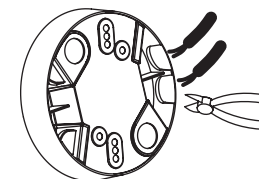

Anti-Fall-Schraube

Zentralkasten unter Putz

Wenn die Verteilerdose dies zulässt, kann der Sensor direkt mit einem entsprechenden Adapter darin montiert werden

1. Lassen Sie die Phase, den Nullleiter und den Schaltdraht aus der Verteilerdose hängen.
2. Bringen Sie die Montageplatte am.
3. Abisolieren Sie zwischen 6 und 8 mm von den Drähten.
4. Schließen Sie die Adern an den richtigen Anschlüssen an.
5. Bringen Sie den Sensor auf der Montageplatte an.

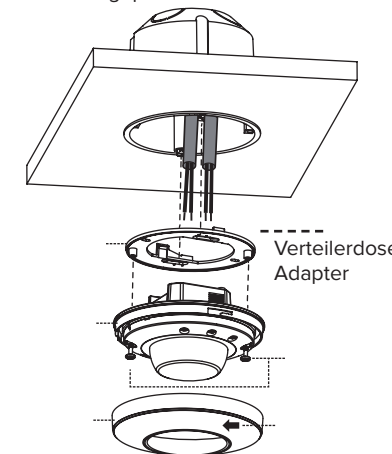

Verteilerdose Adapter

ANSCHLUSSPLAN

Standardanlage

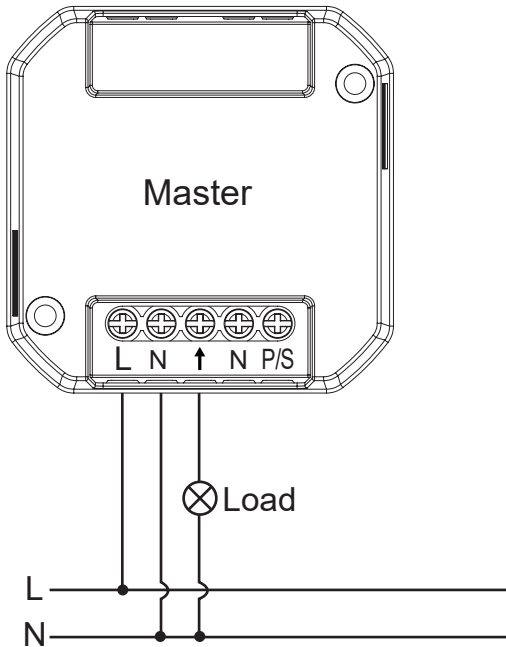

ANSCHLUSSPLAN

mit Druckknopf

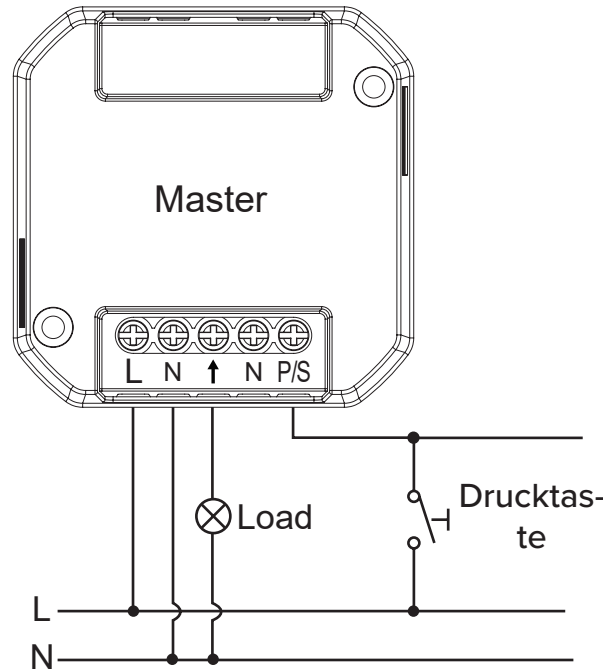

Anlage mit Treppenlichtzeitschalter

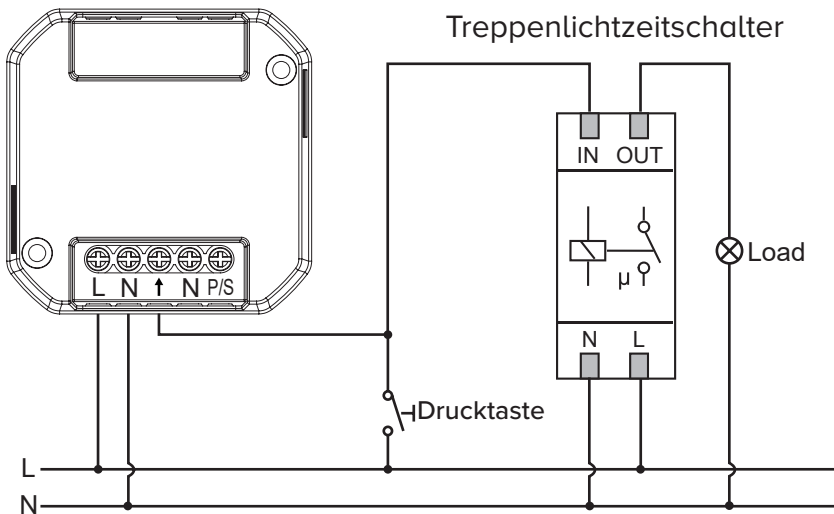

FERNBEDIENUNG

Eine optionale Fernbedienung ist zur einfachen Einrichtung der Sensoren erhältlich.

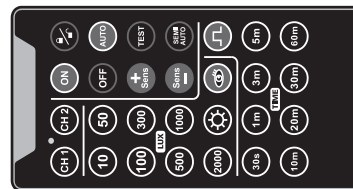

* Art.-Nr. 870466

ZEITEINSTELLUNGEN

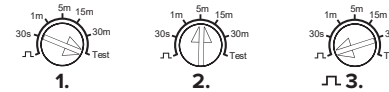

1. Test: Verwenden Sie diese Taste während der Installation, um zu überprüfen, ob die Beleuchtung korrekt angeschlossen ist

2. Zeit: Stellen Sie die Zeitspanne ein, in der das Licht nach der letzten Erfassung ausgeschaltet wird.

3. Impuls: Stellen Sie den Sensor als Impulsgeber ein (t = 1 Sek, dann 9 Sek. aus)

EINLERNEN DES LUXWERTS

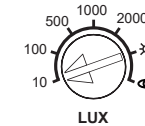

Indem das Luxwert-Potentiometer auf dem Auge eingestellt wird, wird die Lernfunktion (Programmierungsfunktion) aktiviert. Der Sensor misst den Wert und speichert diesen. Die Funktion kann nur in dem Bereich zwischen 5 und 500 Lux genutzt werden. Bei einem Wert unter 5 Lux wird 5 Lux eingestellt und über 500 Lux wird der Lux-Schwellenwert ausgeschaltet.

ACHTUNG: Stellen Sie sich beim Programmieren nicht in die Nähe des Sensors. Dadurch beeinflussen Sie die Messung des Wertes erheblich und das führt zu Fehlern. Die LED des Sensors blinkt während des Programmiervorgangs 25 Sekunden lang langsam. Anschließend wird die Beleuchtung 5 Sekunden lang eingeschaltet und dann wieder ausgeschaltet. Mit diesem Signal wird angegeben, dass der Programmiervorgang erfolgreich ausgeführt wurde.

Wenn der Sensor entsprechend eingestellt ist, schaltet er sich bei jeder Bewegung unabhängig von der Lichtstärke ein.

ABMESSUNGEN

Deckenaufbau

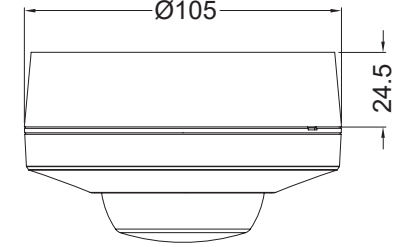

Zentralkasten unter Putz

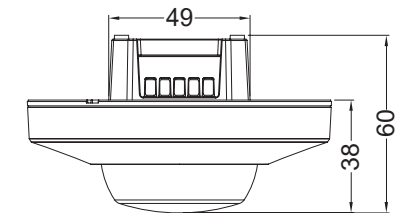

Deckenmontage

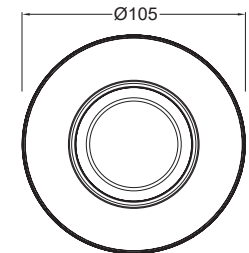
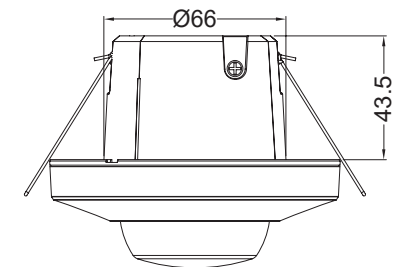

Maße in mm

klemko® HANDLEIDING

870464 - HB-PIR-UNI 15M



LET OP: maak voor de montage alle aansluitkabels spanningsvrij. Lees de gebruiksaanwijzing goed door. Raadpleeg bij twijfel een erkend installateur!

BEVEILIGINGEN



- Installatie en montage van elektrische apparatuur moet worden uitgevoerd door een gekwalificeerd installateur.
- Neem contact op met een installateur in geval van storingen of defecten.
- Een zekering (250VAC, 16A) type B volgens EN60898-1 voor belasting 1 (*) moet als beveiliging in de installatie worden of reeds zijn geïnstalleerd.

Introductie

De HB-PIR-UNI 15M is inzetbaar om verlichting in gangen, magazijnen en andere hoge ruimtes te schakelen en te besturen.

Deze detector heeft 1 relais uitgang met een doorgeschakelde fase met nuldoorgang controller die bestand is tegen hoge inloopstromen.

Er wordt geen gebruik gemaakt van een extern schakelblok. De aansluitingen en andere electronica zijn geïntegreerd in de sensorkop.

Het detectiebereik is een rond bereik van maximaal 20 meter in diameter. De binnenkern van dit gebied heeft een hoge gevoeligheid en de buitenrand heeft een lager gevoeligheidsniveau (grotere bewegingen).

De sensor is volledig instelbaar in tijd en in luxwaarde drempel. Deze luxwaarde is ook automatisch inleerbaar tussen 10 en 500 lux.

Garantie: 24 maanden na productiedatum mits het product volgens voorschrift is toegepast en niet is geopend.

Specificaties

Aansluitspanning	220 - 240 V 50/60Hz
Contact	Maakcontact, 10A
Nuldoorgang	Ja
Belasting (verlichting):	
LED met driver	Max. 800 VA / 720 W / 27 drivers (indien pf = 0,9, LET OP: inloopstroom)
Retrofit LED	Max. 800 VA / 720 W / 25 lichtbron. (indien pf = 0,9, LET OP: inloopstroom)
Hoogvolt Halogeen	Max. 2000 W
Laagvolt Halogeen	Max. 1200VA / 1000 W
Gloeilampen	2000 W AC
TL verlichting (ongecompenseerd)	Max. 800 VA / 600 W
TL Verlichting (gecompenseerd)	Max. 1200 VA / 140 µF
Spaarlampen	Max. 800 VA / 600 W
Overige specificaties:	
Detectiebereik	12 meter: Ø20m / 360°
Tijdsinstelling	puls, 30 sec - 30min
Luxwaarde instelbaar	10 - ∞ ✱
Temperatuur	-20° C tot +45° C
IP waarde	IP20 bij inbouw IP54 bij gebruik opbouwhuis
Eigen gebruik	< 0,5 W
Afstandsbediening	Optioneel, 870466
Normen	CE / TÜV
Zekering	16A IEC/EN 60898 certified, Type B
Afmetingen	inbouw: Ø 68 buitendiameter: 105 mm

EERSTE GEBRUIK

Het duurt ongeveer 60 seconden voor dat de sensor volledig in bedrijf is gekomen.

LENSMASKER

Er wordt een lensmasker geleverd om het detectieveld te maskeren. Het lensmasker heeft 2 lagen en elke laag heeft meerdere secties. Elke sectie maskeert een deel van het detectieveld.

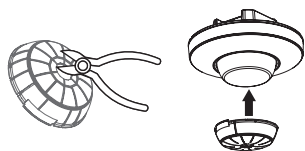

LET OP: Het lensmasker maskeert het opgegeven detectiebereik.

BEPALEN VAN POSITIE

De maximale montage hoogte is 15 meter. Indien de sensor hoger hangt wordt de detectiegevoeligheid minder. Het bereik reikt tot een maximaal bereik van 20 meter diameter (PIR).

Bepaal de plaats waar de detector moet worden gemonteerd en houd rekening met het volgende:

1. Luchtkanalen: let op uitstoot van wasemkappen, verwarmingsroosters, wasdrogers enz.
2. Objecten die door luchtstromen kunnen bewegen zoals planten en gordijnen.
3. Richt de sensor niet op andere lichtbronnen.
4. Richt de sensor niet op sterk reflecterende oppervlaktes zoals zwembaden (i.v.m. snelle temperatuur schommelingen).
5. Houd rekening met eventuele loop richtingen. (probeer altijd het veld zodanig te plaatsen dat de looprichting het veld kruist i.p.v. rechtstandig de sensor benadert.)
6. Monteer de detector niet op geleidende oppervlakten.

DETECTIEBEREIK

Bij het kruisen van detectievelden
Ongeveer 20 m op 15m hoogte bij 20 °C.
Bij het recht benaderen van de sensor
Ongeveer 8 m op 15m hoogte bij 20 °C.

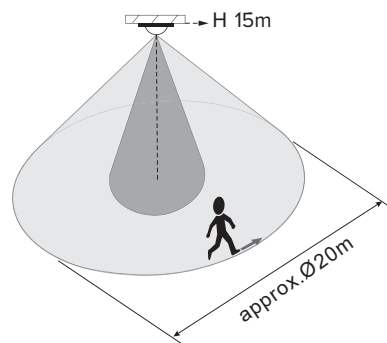

OPTIONELE PULSDRUKKER

Een externe drukknop is optioneel voor het handmatig bedienen van de sensor. Druk eenmaal kort op de knop om de belasting in te schakelen. Druk er nogmaals kort op om het uit te schakelen.

De verlichting blijft aan of uit zolang er een aanwezigheid wordt gedetecteerd inclusief de ingestelde nalooptijd.

MONTAGE

Plafond inbouw

Via de los bijgeleverde veren is het mogelijk om de sensor in verlaagde plafonds in te bouwen.

1. Boor een gat met een diameter van Ø68mm in het plafondpaneel dat een dikte heeft tussen de 5 en 25mm.
2. Laat de fase, nul en schakeldraad buiten het gat hangen.
3. Strip tussen de 6 en 8 mm van de aders.
4. Sluit de kabels aan op de juiste aansluitingen
5. Klem de sensor in het gat met behulp van de veren.

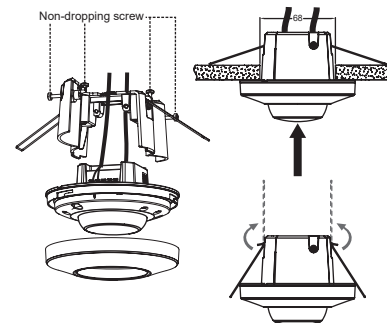

Montage opbouw

M.b.v. de bijgeleverde opbouwbehuizing monteert u de sensor als opbouwsensor.

1. Knip indien nodig de uitsparingen voor de kabels uit de opbouwbehuizing.
2. Monteer de behuizing op het oppervlak.
3. Strip tussen de 6 en 8 mm van de aders.
4. Sluit de kabels aan op de juiste aansluitingen
5. Monteer de sensor op het opbouwhuis.

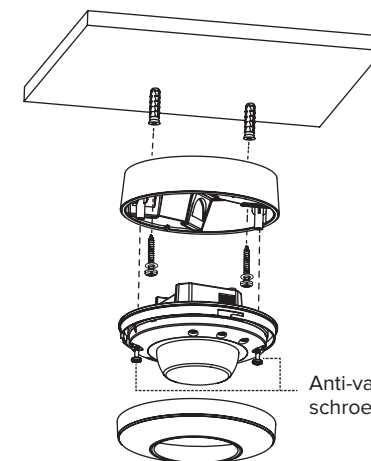
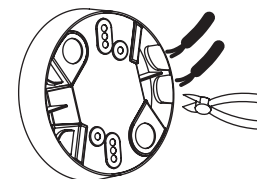

Centraaldoos inbouw

Indien de centraaldoos dit toelaat is het mogelijk om de sensor direct in de centraaldoos te monteren m.b.v. de centraaldoos adapter.

1. Laat de fase, nul en schakeldraad buiten de centraaldoos hangen.
2. Monteer de montageplaat.
3. Strip tussen de 6 en 8 mm van de aders.
4. Sluit de kabels aan op de juiste aansluitingen.
5. Plaats de sensor op de montageplaat.

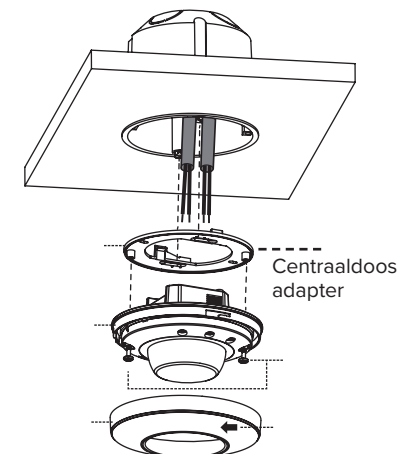

AANSLUITSCHEMA

Standaard installatie

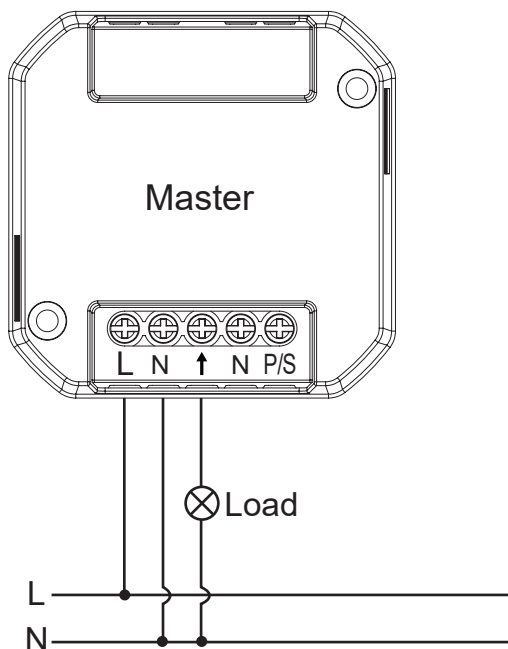

AANSLUITSCHEMA

met drukknop

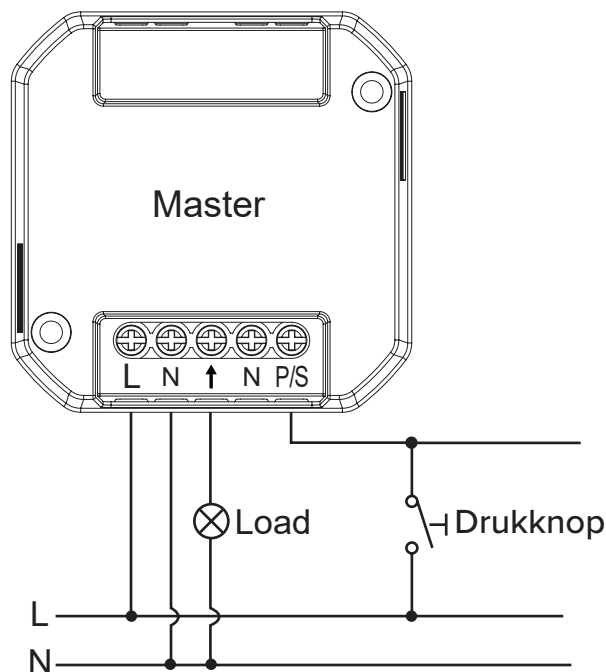

Installatie met trappenhuis timer

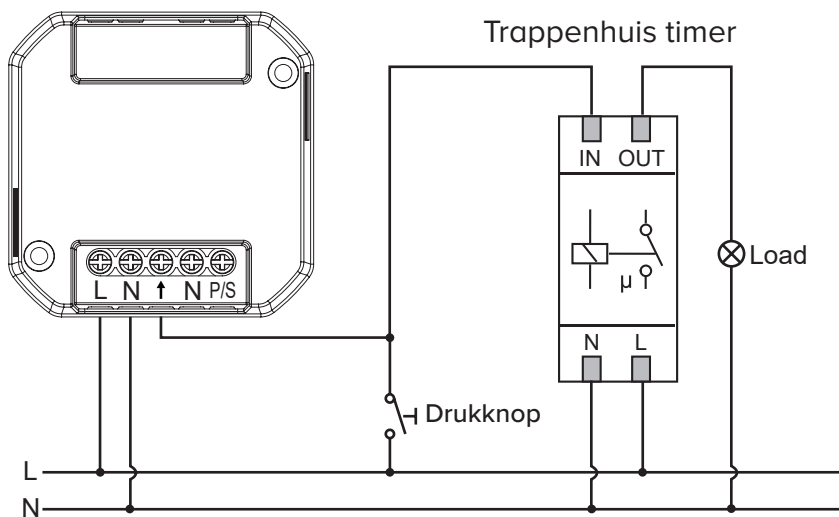

AFSTANDSBEDIENING

Er is een optionele afstandsbediening verkrijgbaar voor het eenvoudig instellen van de sensor.



* art. nr. 870466

TIJD INSTELLINGEN

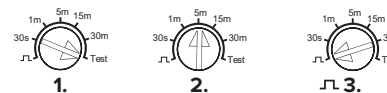

- 1. Test:** Gebruik deze knop tijdens de installatie om te controleren of de verlichting juist is aangesloten
- 2. Tijd:** Stel de periode in wanneer na de laatste detectie de verlichting uitgeschakeld zal worden.
- 3. Puls:** stel de sensor in als pulsgever (t = 1 sec. dan 9 sec. uit)

INLEREN VAN DE LUXWAARDE

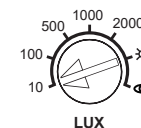

- Door de luxwaarde potmeter op het oog in te stellen wordt de learning functie geactiveerd. De sensor meet de waarde en slaat deze op in zijn geheugen. De functie kan alleen in het bereik van 5-500 lux worden benut. Onder 5 lux wordt 5 lux ingesteld en boven 500 lux wordt de lux waarde drempel uitgeschakeld.

LET OP: Bij inleren ga niet in de buurt van de sensor staan. Dit beïnvloedt de waarde meting aanzienlijk en leidt tot fouten.

De led van de sensor zal gedurende het inleerproces 25 seconden langzaam knipperen, hierna gaat de verlichting branden voor 5 seconden, vervolgens schakelt de verlichting uit. Dit signaal betekent dat het inleer proces met succes is uitgevoerd.

- Indien de sensor hierop is ingesteld zal deze bij elke beweging inschakelen ongeacht het lichtniveau.

AFMETINGEN

Plafond opbouw

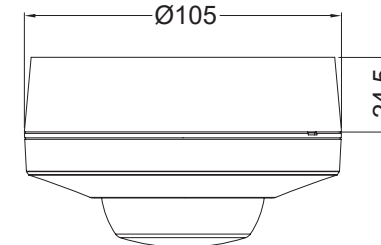

Centraaldoos inbouw

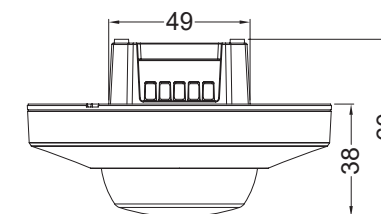

Plafond inbouw

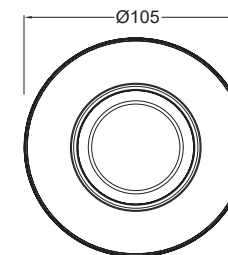
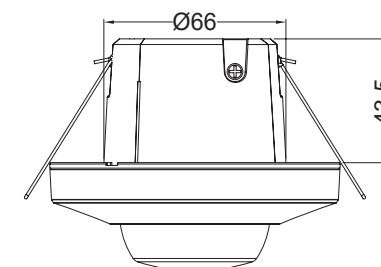

Afmetingen in mm